

Instalação e programação do modelo T-1605 aplicado a uma centrífuga e válvula solenóide para injeção de gás.

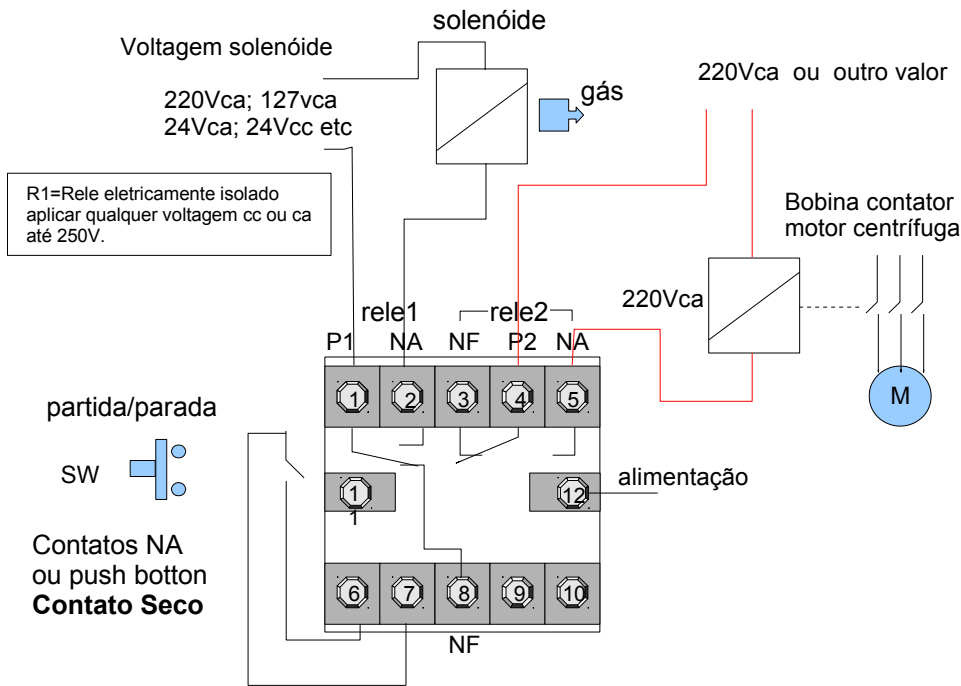

Bornes 11 e 12 –
Alimentação do aparelho
220Vca

Bornes 6 e 7 – Partida /
Parada por contato seco.
**Não aplicar voltagem
nesses bornes.**

Bornes 1 e 2- Contatos
isolados (secos) do Rele1.
No exemplo ligado ao
solenóide.
Este circuito poderá ser
alimentado com qualquer
tipo de corrente e tensão
até 250V.

Bornes 4 e 5 contatos NA
do rele 2 atuando na bobina
do contator do motor. A
voltagem depende do valor
da bobina.

Borne 9 e 10 – Entrada de
sinal de 5 a 265V ca ou cc.
Ao subir o nível nessa
entrada o programa aborta
a execução e salta para
próxima linha de programa.
Entrada não usada nesse
exemplo.

Outras formas de instalar :

Figura 1

Através da configuração do aparelho podemos dar partida ao energizar. Neste caso não seria necessário o uso da chave nos bornes 6 e 7.

A partida, parada ou pausa poderá ser dada também pelo frontal. Mas para uso intenso sugerimos usar um push botton externo como na figura 1 acima. Veja detalhes no manual que acompanha o aparelho.

programação

Tempo total do ciclo de operação do
equipamento : 80 minutos
Tempo total de injeção do gás : 18 minutos.

1.0-Operação

- 1.1-Ligar a centrífuga e programador com o mesmo comando elétrico- Início da operação.
- 1.2-Ao ser ligado o programador aciona a válvula solenóide por 5 minutos - 1ª injeção
- 1.3-Com 15 minutos de funcionamento da centrífuga o programador aciona a válvula solenóide por 5 minutos- 2ª injeção
- 1.4-Com 30 minutos de funcionamento da centrífuga o programador aciona a válvula solenóide por 2 minutos- 3ª injeção
- 1.4-Com 40 minutos de funcionamento da centrífuga o programador aciona a válvula solenóide por 2 minutos- 4ª injeção
- 1.4-Com 50 minutos de funcionamento da centrífuga o programador aciona a válvula solenóide por 1 minutos- 5ª injeção
- 1.4-Com 60 minutos de funcionamento da centrífuga o programador aciona a válvula solenóide por 1 minutos- 6ª injeção
- 1.4-Com 70 minutos de funcionamento da centrífuga o programador aciona a válvula solenóide por 1 minutos- 7ª injeção

O programa deverá ser organizado como na tabela 1 para entrar com os dados no aparelho. Exemplo na Tab1: Linha 1 Rele1 e 2 fechados. Tempo nessa linha é de 5 minutos.

TAB 1

Linha pgm	Rele #2	Rele #1	Tempo minutos	Tempo Parcial
01	1	1	05	05
02	1	0	10	15
03	1	1	05	20
04	1	0	10	30
05	1	1	02	32
06	1	0	08	40
07	1	1	02	42
08	1	0	08	50
09	1	1	01	51
10	1	0	19	70
11	1	1	01	71
12	1	0	19	80
13	0	0	0	Fim

Rele #n = 0 contatos abertos
Rele #n = 1 contatos fechados

Tempo em minutos de cada linha de programa
Retângulos verdes = Tempo de injeção gás.
Retângulos laranja = Tempo somente centrífuga

Coluna Tempo Parcial : Tempo decorrido ao final de cada linha de programa

Visão do Frontal
do T-1605 para
linha 1 e 2

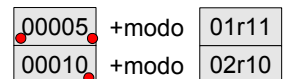

Somente rele2 ligado
na linha 2

Durante o funcionamento, através da tecla modo, podemos ver a decontagem da linha que está sendo executada e o programa para os relés dessa linha