

## Horímetro Duplo 2 Parciais + 2 Totalizadores + 2 Contadores on/off

### Características do Modelo H-1135 Versão 4.0

- Dois horímetros no espaço de um pequeno horímetro digital.
- Melhor custo / benefício para 2 aparelhos.
- Horas trabalhadas e contador de eventos on/off.
- Leitura rápida, soma dos 2 horímetros, ou leitura individual.
- Resistente a vibrações, não oxida, excelente precisão, sem partes mecânicas.
- Entrada de dados, por senha, para máquinas que possuem tempo de trabalho ( substituição de horímetro, etc. )
- Cada horímetro possui 3 registros. Dois registros para horímetro, até 99.999,99 horas (ou 11 anos), um parcial, outro totalizador e um contador de eventos on / off. até 100.000 eventos (on / off). Parcial pode ser resetado sem alterar o totalizador.
- Display led vermelho 5 dígitos (7 dígitos por deslocamento, frações duas casas decimais). Visualização (leitura) mais segura que modelos eletromecânicos. Display configurável somente inteiros ou inteiros + decimais.
- Fácil leitura até 7 metros de distância do aparelho, luz própria.
- Supressão de zeros à esquerda.
- Status de cada entrada apresentado no display como um ponto piscante.
- Mostra no display a mais recente entrada (configurável).
- Gabinete em plástico ABS medindo L.A.P 45 x 45 x 95 mm. Moldura acabamento frontal 48x48mm.
- Base de tempo, cristal de quartzo. Exatidão +/- 20ppm @ 25° C.
- Resolução no display: 1 centésimo de segundos. Escalas : Horas + centésimos de horas (1/100 h) e Horas + minutos (1/60 h)
- Alimentação seleção automática de 80 a 265 Vca ou Vcc. Opcional outros valores (12Vcc, 24Vcc, 24Vca, 48Vcc, etc).
- Temperatura de trabalho 0 a 55° C. Umidade relativa até 90% sem saturação.
- Pode ser desligado ou falta de energia. Os dados nunca são perdidos. Armazenagem por eeprom garantida por 100 anos @25°C ou 40 anos @80°C, mesmo sem energia (memória permanente).
- Não necessita uso de bateria para manter dados. Sem risco de perda de dados como nos produtos similares com bateria.
- Sinal de contagem do horímetro através de uma interface opticamente isolada.
- Sinal de contagem: Por tensão de 5 a 260Vca ou Vcc, contatos secos, transdutores NPN ou PNP, pulsos da saída W de alternadores (máquinas diesel).
- Máximo valor acumulado 99.999,99 ou 100.000 horas (11 anos).
- Escalas de tempo configurável pelo usuário. Horas + centésimos de horas 1/ 100 h ; Horas + minutos 1/ 60 h.
- Forma de reset configurável pelo usuário (habilita/desabilita reset frontal e remoto).
- Reset por senha para o frontal .
- Reset remoto. Habilitado /desabilitado pelo usuário.
- Proteção contra surto **6KV 1,2us / 50us** IEC1000-4-5
- Imunidade a ruído : IEC801-4 nível III e IEC255-4
- Produzido com o mais sofisticado microprocessador RISC.

### 1- Propriedades para Versão 4.0 ou superior

Com este horímetro, podemos medir o tempo trabalhado e quantas vezes a carga foi ligada.

O horímetro possui dois registros um parcial e um totalizador. Há ainda o registro Contador de Eventos. Este nos informa quantas

vezes a carga foi ligada / desligada, durante o tempo trabalhado. Apresenta a soma de todos os horímetros.

Substitui com vantagens horímetros com 7 dígitos, permitindo ao usuário selecionar, como deixar o seu display, se somente inteiros ou com as decimais, facilitando a leitura, evitando erros.

Desta forma, pode apresentar 7 dígitos, tal como nos modelos eletromecânicos, em um pequeno aparelho e pequeno espaço. Pode-se deixar o display de qualquer modo que continuará acumulando até 99.999,99 h (11 anos se fosse trabalhar 24h direto).

Pode-se coletar de uma só vez a soma dos dois horímetros no display.

### 2- Códigos Usados (no display)

#### Variáveis (Parâmetros)

Código	Descrição
<b>HorP1</b>	Horas trabalhadas do horímetro parcial 1.
<b>HorP2</b>	Horas trabalhadas do horímetro parcial 2.
<b>tota1</b>	Totalizador de horas horímetro 1
<b>tota2</b>	Totalizador de horas horímetro 2
<b>Cont.1</b>	Contador de eventos on / off do horímetro 1
<b>Cont.2</b>	Contador de eventos on / off do horímetro 2
<b>HPALL</b>	Soma dos dois horímetros parciais
<b>HtALL</b>	Soma dos dois totalizadores
<b>CtALL</b>	Soma de todos os eventos on / off (2 horímetros).

#### Outros Códigos

Código	Descrição
<b>CONFG</b>	Configuração do aparelho (1/100, 1/ 60, etc)
<b>Cent</b>	Informação: decimais estão em centésimos de horas 1/100h.
<b>Ninut</b>	Informação: decimais em minutos 1/60h.
<b>rESet</b>	Informação: Horímetro Parcial resetado.
<b>SENHA</b>	Entrar com a senha a fim de poder alterar dados.

### 3- Funcionamento

Não é preciso programá-lo. Está pronto para operar como horímetro 1/100 h (centésimos de horas) como padrão. É só ligá-lo como no item 4-2 figura 4.

Após ligar à rede elétrica o display mostra o valor atual, escala de horas + centésimos de horas.

Ao aparecer o sinal de contagem na entrada, o horímetro começa a contar. O ponto decimal da direita (unidades) ficará piscando enquanto houver sinal na entrada do horímetro.

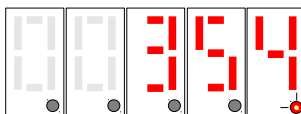

Ponto piscando  
Horímetro contando

Fig. 1

Uso das teclas:

- ▶ - desloca cursor para a direita.
- ◀ - desloca cursor para a esquerda.
- ▲ - tecla incremento (número).
- ▼ - tecla decremento (número).

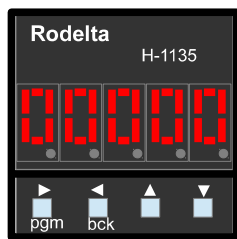

Fig.2

**PGM** – grava novo valor e passa para novo parâmetro.

**BCK** – Retorna ao parâmetro anterior.

### 3.1- Navegação ( Lendo Parâmetros )

Para alterar valor ( modificar dados ) veja item 6.

No **modo trabalho** (durante o uso), as teclas têm funções diferentes do **modo programa** (alterando dados).

Clicando na tecla " PGM " ( ou Modo), passamos para o próximo parâmetro. Inicialmente, no display é apresentado o código do parâmetro, por 2 segundos e após, passa para o valor numérico desse parâmetro.

Pela tecla " BCK" ou (back) retrocedemos para o parâmetro anterior. Através da tecla decremento ▼ , mostra o código do parâmetro que está no display, sem sair deste parâmetro. Para saber em que parâmetro se encontra, clique na tecla decremento ▼ , antes de fazer a leitura. Será mostrado o parâmetro e após dois segundos, mostra o valor deste parâmetro.

Clicando uma vez na tecla incremento ▲ , mostra ou esconde as decimais, veja detalhamento a seguir.

### 3.2- Navegação ( Lendo Decimais ) - Display configurável

Com um clique na tecla incremento ▲ , acessamos a escala fracionada do **horímetro parcial**.

A parecerá no display o código "c e n t" ou "m i n u t" conforme configuração, se para trabalhar em 1/100 h ou 1/ 60 m.

O valor se desloca para a esquerda, mostrando a fração da hora, conforme configuração. Outro clique, na mesma tecla incremento ▲ , retorna para leitura somente horas (inteiros), proporcionando mais segurança e facilidade na leitura.

Ex. 354 = 354 horas.

Após um clique, por deslocamento:

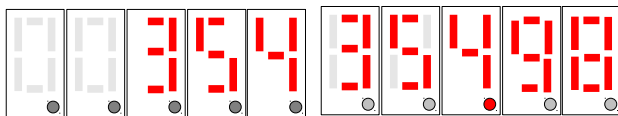

Em Horas + Centésimos de Horas:

**354 . 98** 354 horas  
98 centésimos de hora ou em minutos, conforme configuração.

Ou em Horas + Minutos + Segundos:

**9.34.56**  
9 horas  
34 minutos  
56 segundos

O ponto decimal aceso (fixo) é o separador entre horas e suas decimais.

Se for preferível, manter as decimais aparecendo, pode-se deixar desta forma. A parte inteira será sempre computada até 99.999 horas.

**Salientamos que o modelo H-1135 é um horímetro com 7 dígitos**

**por deslocamento** ( 5 dígitos físicos + 2 decimais). Apresenta a mesma quantidade de dígitos que antigos horímetros eletromecânicos, ou seja, 5(cinco) inteiros mais 2(dois) decimais, porém permite adequar a melhor forma que o usuário preferir.

## 4- Instalação

É imediata, não necessita mão de obra especializada. Verifique a voltagem do seu aparelho no selo do mesmo.

O modelo padrão (standard) pode ser ligado em linhas de 80 até 265Vca, seleção automática da voltagem.

**Cuidado:** Há modelos para 12Vcc, 24Vcc, 125Vcc, etc. (veja o selo).

Ligue a alimentação aos bornes 11 e 12.

O modelo standard, o sinal do horímetro, trabalha na faixa desde 5 V até 265 Vca ou Vcc (no sinal de contagem bornes 9 e 10) . A corrente é desprezível entre (1 a 2 ma). Pode usar qualquer bitola fina para comando, fios comuns.

Basta, portanto tirar uma derivação de um ponto, onde ao ligar a máquina (carga) que queremos medir o tempo, nesta linha apareça a voltagem dentro dessa faixa.

Na linha de sinal do horímetro (bornes 9 e 10), certifique-se que não haja fuga por algum caminho que possa alimentar fracamente essa linha, ou seja, quando essa linha estiver desligada, a voltagem nela deve ser de zero volts.

Caso exista alguma voltagem que produza uma corrente de 1 ma ou maior, o horímetro continuará contando.

**CUIDADO : bornes para comando. Selecione a ferramenta correta. Peso Máximo Aperto dos Bornes -**

Peso máx. de aperto dos parafusos:  
0,5N/m. Usar chave Philips 3/16 PH-1.

Apertar o suficiente para fixar bem o condutor. Parafuso de rosca fina, um leve torque sentido na chave dará peso suficiente.

### 4.1-Diagrama elétrico de ligações

**Bornes válidos para versão 4.0. Verifique o esquema no selo do seu aparelho.**

**Nos modelos opcionais (customizados) verificar valores de voltagem no selo do aparelho.**

**Modelo Standard** : Alimentação nos bornes 11 e 12 poderá ser de 80 a 265Vca ou Vcc. Seleção de voltagem automática na faixa acima.

Fig. 3

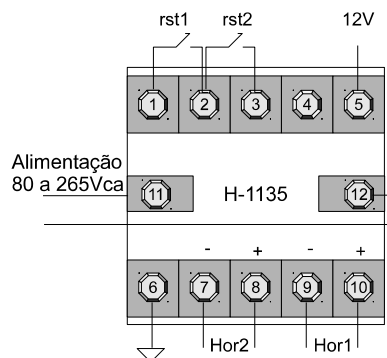

Vista bornes da traseira do modelo H-1135 Versão 4.0 ou superior. **Verifique o adesivo no aparelho para sua versão.**

Bornes 11(-) e 12(+) – alimentação automática de 80 a 265 Vca ou Vcc. Protegido contra inversão de polaridade.

Bornes 7 e 8 - Horímetro 2. Tensão do sinal de entrada para contagem do tempo(horímetro). De 5 a 265 Vca ou Vcc. Protegido contra inversão de polaridade.

Bornes 9 e 10 - Horímetro 1. Tensão do sinal de entrada para contagem do tempo(horímetro). De 5 a 265 Vca ou Vcc. Protegido contra inversão de polaridade.

Bornes 1 e 2- Reset horímetro 1. Contato seco. Não aplicar tensão.  
Bornes 2 e 3 – Reset horímetro 2. Contato seco. Não aplicar tensão.  
O borne 2 é comum aos resets.

Devido aos modelos sob pedidos (com opcionais) os limites de tensão acima apresentados, podem diferir.  
Verifique sempre o selo (adesivo) do aparelho para os valores máximos que podem ser aplicados aos bornes.

**Para aparelhos, sob pedido, para 12 ou 24 Vcc, o sinal máximo para o horímetro é de 35Vcc ou Vca (bornes 7 e 8 e 9 e 10 .**

**No caso de sinal de corrente contínua polaridade conforme figura 3.**

Com pulsos positivos (exemplo saída W alternador motor Diesel), estes devem ser aplicados, por exemplo H1, no borne 10 o negativo (referência) no borne 9.

**Borne 6- É o comum da fonte de 12V do aparelho.  
Nunca ligar tensão, neutro ou terra neste borne.**

Para grandes distâncias usar um relé com contato seco junto ao aparelho.

#### 4-2 Instalação Conceitual Medir tempo de trabalho de uma lâmpada ou motor

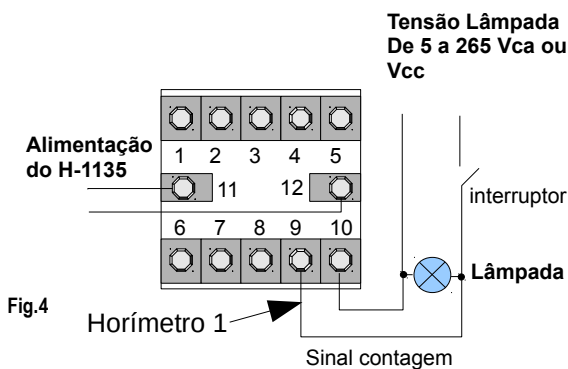

Ao fechar o interruptor da lâmpada, esta acende e aparece voltagem nos bornes 9 e 10 . O horímetro começa a contar.

Ao desligar a lâmpada o horímetro para de contar. Se o display estiver mostrando o horímetro 1 "HPAr1", o ponto decimal da unidade ficará piscando no display, sinalizando que o horímetro 1 está contando.

**A tensão nos bornes 9 e 10 é eletricamente isolada da alimentação do horímetro, por uma interface infravermelho, interna ao aparelho,** podendo ter valores de tensão e linhas totalmente diferente da usada para alimentar o aparelho.

#### 4.3- Medir tempo trabalhado de 2 cargas :

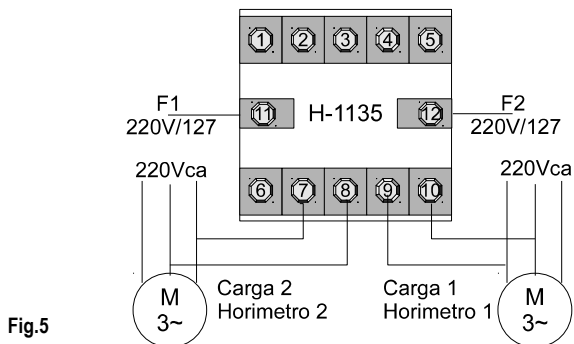

Na figura 5 foram aplicadas duas fases diretamente da carga aos bornes do aparelho.

#### 4.4- Medir tempo trabalhado cargas tipo de corrente e voltagem diferentes:

Sinal do horímetro 1 vindo diretamente das fases de um motor linha 220 Vca. Horímetro 2 carga corrente contínua de 24 Vcc.

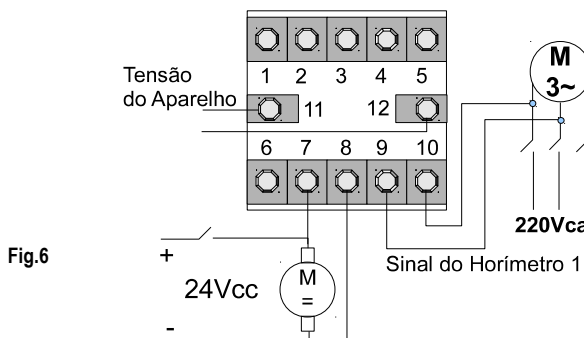

#### 4.5 - Medir tempo trabalhado de um motor Trifásico:

Tirando o sinal de contagem de horas da bobina do contator :

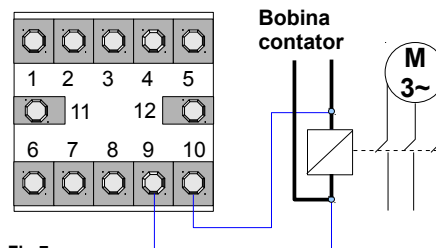

**Evite usar as mesmas fases da bobina do contator para alimentar o H-1135. Isto poderá causar problemas de funcionamento ou até destruir o aparelho.**

Procure usar ao menos uma fase diferente da bobina do contator, bobinas de relé ou solenoides.

A alimentação do horímetro poderá ser feita até entre fase e neutro, pois a tensão de alimentação é independente da tensão do sinal.

No caso da necessidade de usar a mesma fase que alimenta a bobina do contator (reles, solenoides, ou outros indutivos) para alimentar o aparelho, é necessário uso de filtro sobre a bobina do contator.

Se a distância do cabo elétrico for grande, alguns metros, entre a bobina do contator e a alimentação do aparelho, o problema da autoindução da bobina

diminui, nesta mesma linha. Note que o stress é por condução não por irradiação.

**4.6 - Usando o contato auxiliar do contator :**

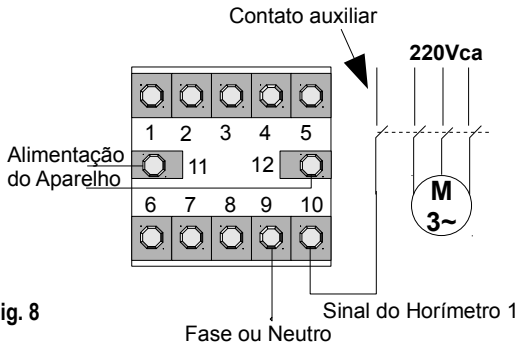

Fig. 8

Pode-se usar o contato auxiliar do contator e neste aplicar uma das fases ou qualquer tensão na faixa de 5 a 265Vca ou Vcc para o sinal do horímetro.

**4.7 - Usando Contato Seco ( contatos sem tensão ) :**

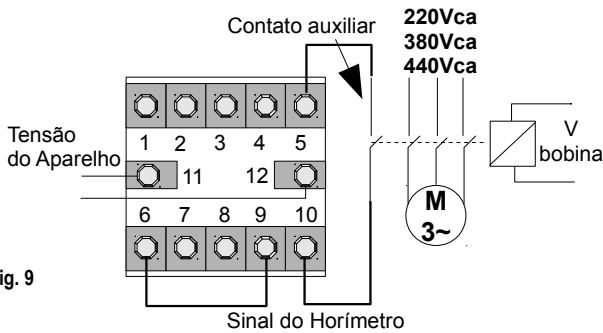

Fig. 9

Exemplo para o horímetro 1:

Uso de um contato externo qualquer **sem tensão**. Este pode ser o contato auxiliar de um contator que não esteja em uso, um contato ("seco") de um rele ou ainda um contato mecânico associado a uma máquina (ferramenta).

Observe que neste caso é necessário um jump ligando o borne 6 ao 9. Um lado do contato é ligado ao borne 5 e o outro lado do contato seco é ligado ao borne 10.

**4.8 - Alimentado como Horímetro Eletromecânico:**

Nesta aplicação, a alimentação é ligada diretamente junto com o sinal do horímetro.

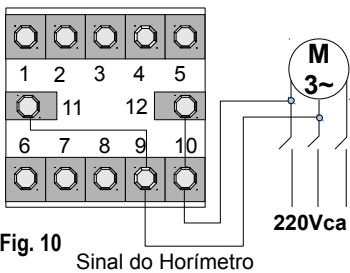

Fig. 10

A desvantagem desta forma de ligar é que só se pode ler o horímetro quando a carga estiver ligada.

Os horímetros digitais têm tão baixo consumo que não justifica este tipo de ligação. Por outro lado pode ser desligado da alimentação ao final do trabalho, sem perder seus dados.

Outra vantagem de ser alimentado pela rede é a segurança do não uso de baterias que quando descarregam fazem perder os dados.

**O H-1135 não usa bateria e mantém os dados por EEPROM por até 100 anos, sem alimentação.**

**4.9- Sinal de Contagem Transdutor NPN ou PNP (Fonte Externa) :**

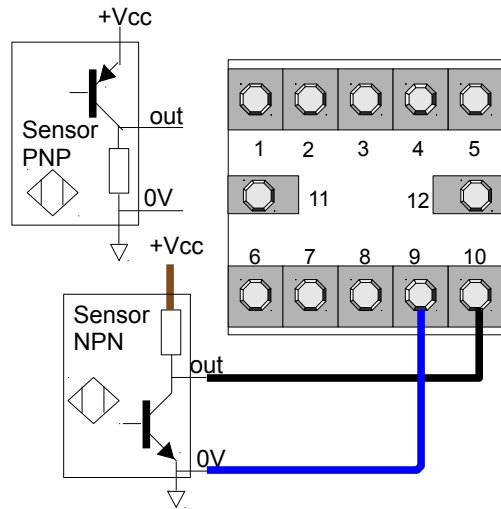

fig. 11

Caso seja necessário o uso de um transdutor, este poderá ser ligado conforme figura 11, usando fonte externa. Qualquer sinal acima de 5 Vca ou Vcc habilita a contagem. Sob consulta podemos ter sinais de 2,5 V até 265 V.

**4.10- Sinal de Contagem por Transdutor PNP (Fonte Interna) :**

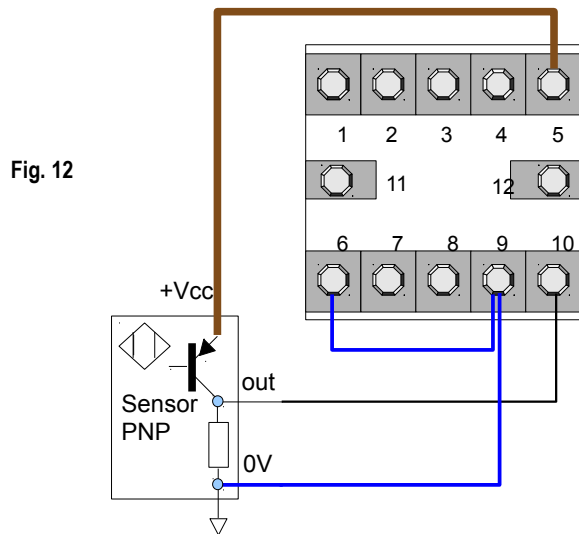

Fig. 12

A fonte interna poderá alimentar no máximo 30mA em 12Vcc. Observe a necessidade do jump ligando o borne 6 ao borne 9. Note que com a fonte externa ( figura 10 ), não necessita desse jump.

#### 4-11- Pulsos saída W de Alternadores Motores Diesel

##### Exemplo para horímetro 1:

Ligar a saída W, do alternador no borne 10 e o negativo no borne 9. O aparelho sob pedido, poderá ter sua alimentação (bornes 11 e 12) com qualquer valor, igual ou diferente da tensão do alternador. Bastam 3 fios, positivo, negativo e saída W do alternador.

#### 4-12- Falhas ou travamento

No caso de ocorrer descargas elétricas ou distúrbios severos, por erro em manobras na linha, ou outros, havendo suspeita de dano, proceda conforme abaixo:

**O Horímetro Rodelta é reinicializado sempre que é ligado, mantendo todos os valores medidos. Caso haja falha, desligue-o da rede elétrica, espere 10s e torne a ligá-lo.**

#### 5- Dimensões do Gabinete e Furação

A caixa tem 44,5 mm de lado, recomenda-se furar um quadrado de 45 mm de lado para facilitar ajustes.

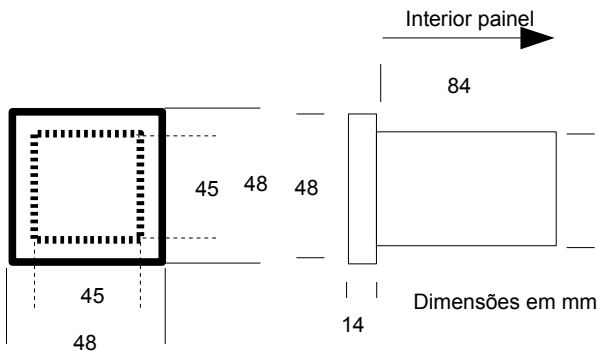

#### 5.1- Utilizando a Presilha para Fixar o Gabinete no Painel

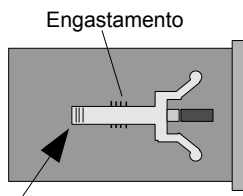

Para prender o gabinete ao painel, afaste a parte apontada do gabinete (levante para fora da superfície da parede da caixa) e empurre contra a chapa do painel. Para tirar, levante a parte apontada pela seta e puxe para tras.

#### 6- Entrada de Dados e Navegação

A seguir descrevemos como se entra com a senha, permitindo alterar valores dos parâmetros e configuração. Todos esses valores são alterados da mesma forma.

A alteração de valores só é permitida após entrar com a senha.

Para entrar com a senha, dirija-se ao modo "senha" através da tecla Back ( set ).

Vá clicando esta tecla "BCK" até aparecer no display "SENHA". Aguarde passar para número "00000".

Para entrar com o valor da senha " 154", clique uma vez na tecla

incremento ou decremento. Entramos no modo de alteração do valor.

Aparecerá um ponto piscando sob o primeiro dígito a esquerda (dezena de milhar). Este ponto piscando informa que estamos pronto para modificar os dados através da tecla, incremento ▲ ou decremento ▼ , deste dígito.

A cada clique da tecla incremento ou decremento, o quinto dígito mudará seu valor.

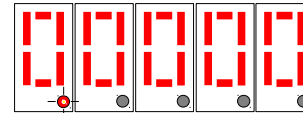

piscando

Neste modo de inserção, a tecla modo ( pgm) tem como função deslocar o cursor (ponto piscante) para a direita e a tecla Back ( set ) desloca o cursor para a esquerda. O ponto só será deslocado para a esquerda se este estiver fora do primeiro dígito à esquerda (dezena de milhar).

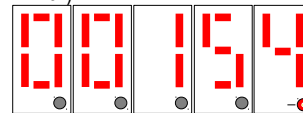

SENHA

Para entrar com a senha, **número 154**, como não vamos alterar os dois primeiros zeros, podemos deslocar o cursor para a direita, clicando na tecla "PGM" e entrar com o número 1. Deslocar o cursor para a direita clicando uma vez na tecla modo (pgm) e entrar com o número 5, deslocar para a direita e entrar com o número 4.

Estando o cursor piscando sob o último número, para sair do modo de alteração de valores e passar ao próximo modo, clique uma vez a tecla modo (pgm).

Com a senha aceita, passamos para o primeiro parâmetro.

A tecla PGM (modo) volta a ter a função de mudar de parâmetro.

Resumo:

- 1- Estando sobre um parâmetro, clicando na tecla ▲ ou ▼ , entramos no modo de inserção (alteração dos valores). O cursor(ponto decimal) pisca.
- 2- Neste momento a tecla PGM passa a deslocar o cursor para a esquerda e a tecla "BCK" (ou SET) para a direita.
- 3- Estando o cursor sobre o dígito das unidades, clicando a tecla PGM, saímos deste parâmetro, passando para o próximo.
- 4- Podemos retornar ao parâmetro anterior pela tecla BCK (ou SET).

Através da tecla "PGM" selecione o parâmetro que deseja modificar. Veja os códigos que aparecerão no display, no item 2 .

#### 6.1- Sair do Modo Entrada de Dados (alterar valor parâmetros)

**O horímetro não entrará em funcionamento enquanto não voltarmos para o modo " trabalho " .**

Para sair do modo " entrada de dados " clique na tecla "BCK" até aparecer o código "SENHA". Clique uma vez na tecla "PGM" .

O display mostrará "HorP1" por 2 segundos. Estamos no modo trabalho, no horímetro parcial 1.



## 7- Configuração

Modificar escala do tempo das decimais, reset, comportamento dos horímetros, display, etc.

No modo "Entrada de Dados", mostrado no item 6, podemos configurar o aparelho, para mostrar suas decimais em centésimos de horas, minutos, modo de atuar resets, o que mostrar no display, etc. Veja tabela abaixo.

Pode-se configurar pelas instruções a seguir ou usar o configurador, bem prático, no endereço abaixo:

[www.rodelta.com.br/Config/H\\_1135Configuracao.html](http://www.rodelta.com.br/Config/H_1135Configuracao.html)

Tabela 1 Configuração

item	Descrição	Valor
0	Horímetro 1/100 h. Horas + Centésimos de horas	0
1	Horímetro 1/ 60 h. Horas + Minutos	1
2	Reset remoto somente horímetros parciais (H1..H2)	2
3	Reset remoto todos os parâmetros	4
4	Mostrar somente horímetro parciais	8
5	Mudar display para a mais recente entrada (ao subir sinal)	16
6	Mostrar Soma de todos os dois horímetros	32
7	Horímetro 1 conta tempo trabalhado e H2 tempo parado	64

De fábrica a configuração vem com zero "00000".  
Horímetro em 1/100 h (centésimos de horas) sem reset remoto.

Para configurar, selecione os itens na tabela e some seus valores.

Ex:

1-Trabalhar em Horas e Minutos(valor = 1): Entrar com "CONFIG"= " 0 1".

2- Horas e Minutos(valor = 1) e habilitar reset remoto parcial(valor = 2) : Somar o valor de cada item da tabela : 1 + 2 = 3. Entrar com "CONFIG" = "0 3"

3- Trabalhar em Horas + Centésimos de horas(valor = 0) e ver o total dos dois horímetros (três últimos parâmetros na sequência do display) (valor = 32).  
Valores : 0 + 32. Entrar com "CONFIG" = " 32".

4- Navegar somente pelos dois horímetros parciais(valor 8), sem mostrar demais parâmetros e reset somente para horímetros parciais(2).  
Da tabela : 8 + 2 . Entrar com "CONFIG" = "10".

Podemos reinicializar (zerar ou entrar com valor) pelo frontal após entrar com a senha e entrar com zero no parâmetro, conforme o item 6 (Entrada de Dados).

### 7-1 Mostrando a Soma dos Dois Horímetros

Se estiver configurado para mostrar soma dos dois horímetros, os parâmetros acima do Contador on/of do horímetro 2, apresentarão a soma dos horímetros parciais, código no display " HPALL", soma dos totalizadores "HtALL" e a soma dos dois contadores on / off "CtALL".  
Neste modo também acessamos as decimais com um clique na tecla incremento.

## 8- Por Que Usar Frações em Centésimo de Horas

Exemplo:

Trabalhar em centésimo de horas nos permite conhecer o custo multiplicando o valor que está no display do horímetro pelo valor do preço da hora trabalhada.

Ex: Valor medido no horímetro " 4,79 h (quatro horas e setenta e nove centésimos de hora).

Custo da hora : R\$120,00.

Total a pagar ou custo:

Basta multiplicar  $120 \times 4,79 = R\$574,80$ .

Se a fração estivesse em minutos, o cálculo seria muito mais complicado.

Um centésimo de horas equivale a 36 segundos, fração menor que um minuto (melhor resolução que minuto).

1 h = 100 centésimos; meia hora = 50 centésimos de hora.

Para saber mais sobre a relação centésimos de horas e minutos:

Uma hora tem 60 minutos (base sexagesimal) ou 3600 segundos .

Mudar para base decimal e simplificar os cálculos, dividimos a hora em 100 partes.

Como converter Centésimos de horas em minutos ?

Multiplicar a fração por 0,6 ou (6/10).

Ex: Leitura de 50 centésimos de horas  $\rightarrow 50 \times 0,6 = 30$  minutos

Leitura de 75 centésimos de horas  $\rightarrow 75 \times 0,6 = 45$  minutos

## 9- Aplicações

1- Medir tempo trabalhado de duas cargas com menor custo e espaço físico para painel comparado ao uso de dois horímetros individuais.

2- Medir tempo trabalhado em máquinas complexas, com embreagem ou similar onde necessitamos medir dois tempos:

Tempo de máquina ligada e tempo útil após entrar uma retífica ou acionamento de embreagem etc.

3- Devido a coleta de informação on / off de cada horímetro (quantas vezes a máquina foi ligada), isto serve para analisar o comportamento do usuário, comportamento do robot(máquinas automáticas), necessidade de ajuste na máquina dentre outros.

## 10- Acréscimos e Alterações da versão 4.0

1- Acrescido entrada de dados para os dois horímetros.

2- Acrescido reset remoto configurável pelo usuário.

3- Acrescido configuração por senha.

4- Apresenta soma de todos os horímetros e tomadas individuais.

5- Fonte para transdutor 12Vcc @ 30mA.

6- Configuração para limitar quantidade de parâmetros no display no modo trabalho. Os demais dados continuam sendo coletados.

7- Alterado o layout dos bornes traseiros.

8- Modo de navegar pelo frontal foi alterado. Não tem mais tecla exclusiva para cada horímetro. Movimenta-se por todos os parâmetros pela tecla "Pgm" ou "Bck" (para frente ou para trás respectivamente).

## Atenção Risco de Choque Elétrico

Todo aparelho elétrico apresenta risco potencial de **choque elétrico**. Não encoste qualquer parte do seu corpo nos bornes do aparelho sem desligá-lo.

O H-1135 usa fonte chaveada não isolada.

Ao usar qualquer interruptor, ligado aos bornes do aparelho, este deverá ter isolamento mínima para a tensão de alimentação do mesmo (220Vca e 127Vca em relação ao terra).

**Todo aparelho está sujeito a apresentar falhas:**

Não use este aparelho, e nenhum outro, como único instrumento (sem demais segurança), onde houver risco de vida animal (humana) ou vegetal.

## Garantia

Garantia total contra defeitos de fabricação por 2 anos. A garantia fica invalidada com a violação do equipamento, queima do relé e uso inadequado. A garantia não cobre despesas com transporte. No caso de garantia ou assistência técnica enviar para o endereço abaixo:

## Suporte técnico

Rodelta - Automação Ltda.  
R. Pion. Benjamin F. Dias, 260 - Jardim Iguaçú  
Maringá - PR  
CEP 87060-180  
Fone/ Fax 47 3345 4222  
rodelta@rodelta.com.br  
www.rodelta.com.br

### Certificado de Qualidade e Conformidade

Este produto foi produzido fundamentado nas recomendações ISO.

Certificamos estar em conformidade com procedimentos instituídos pela Qualidade Rodelta e Normas Técnicas Brasileiras.

Certificamos que sua base de tempo está dentro da faixa de  $\pm 20\text{ppm}@25^\circ\text{C}$ .

Modelo \_\_\_\_\_

Versão \_\_\_\_\_

Lote \_\_\_\_\_

Número de série \_\_\_\_\_

CQ \_\_\_\_\_